



# 精密ポテンショメータ モデル 7270・7280シリーズ

巻線タイプ 22.2mm 10回転

モデル 7276 : 6.35mm プラスチックシャフト

モデル 7274 : 6.0mm プラスチックシャフト

モデル 7286 : 6.35mm 金属シャフト

モデル 7284 : 6.0mm 金属シャフト

## 電気的仕様

抵抗値範囲	100 ~ 100K
抵抗値許容差	±5%(最小可能±1%)
単独直線性	±0.25% Min. ±0.15 < 300 ±0.075 300
定格電力	7274 2W at 25 0W at 105 7284 2W at 70 0W at 125
絶縁耐圧	1000V rms
絶縁抵抗	1000M
温度係数	±20ppm/

## 機械的仕様

機械的回転角	3600 ±15 °/-0 °
使用温度範囲	7270 -25 ~ +105 7280 -55 ~ +125
重量(公称)	12g(7270), 21g(7280)
静的止め強度	4.3kg·cm
回転トルク(最大)	7270:108.2g·cm / 7280:57.7g·cm
最大連結数	7270:1 / 7280:2
抵抗体形式	巻線

抵抗値	分解能	抵抗値	分解能	抵抗値	分解能	抵抗値	分解能	抵抗値	分解能
R100	0.059%	R500	0.030%	R2K	0.020%	R10K	0.017%	R50K	0.010%
R200	0.037%	R1K	0.024%	R5K	0.018%	R20K	0.016%	R100K	0.009%

## 外形寸法

(単位: mm)

### モデル7274

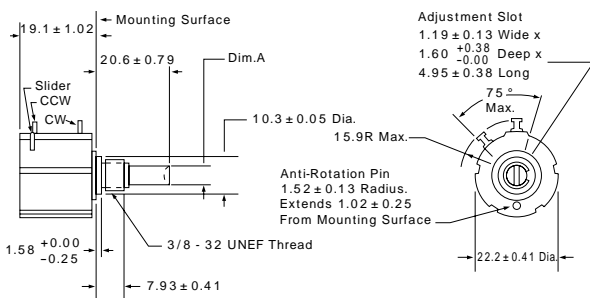

### モデル7281, 7284, 7286

Dim.	7281	7284	7286
A	17.475 ± 0.787	20.625 ± 0.787	20.625 ± 0.787
B	3.1699 +0.0000 -0.0076 Dia.	6.0000 +0.0000 -0.0127 Dia.	6.3500 +0.0000 -0.0127 Dia.
C	7.137 +0.000 -0.051 Dia.	10.312 +0.000 -0.051 Dia.	10.312 +0.000 -0.051 Dia.
D	1/4 - 32 UNEF Thread	3/8 - 32 UNEF Thread	3/8 - 32 UNEF Thread

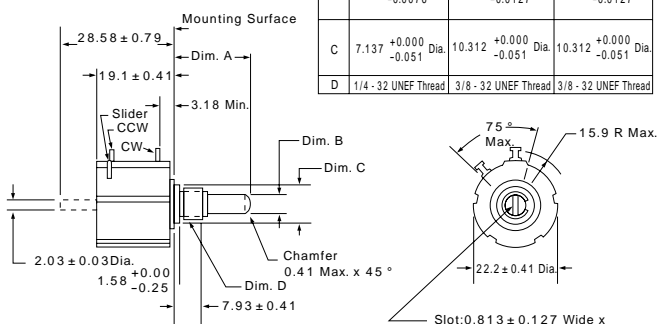

## オーダ方法

7284 R10K L.25 XX

モデル 7284  
抵抗値 R10K  
オプションコード L.25  
直線性 XX

## 回路図

